

№	Деталь	Масса, кг	Количество, шт.
1	Корпус верхний	18,5 ± 2%	1
2	Корпус нижний	28 ± 2%	1
3	Решетка	20,5 ± 2%	1
4	Полукольцо зажимное	13 ± 2%	2
5	Ось решетки	-	1
6	Ножка опорная	-	4
7	Шайба	-	4
8	Корзина	-	1
9	Болт М12	-	4
10	Гайка М12	-	8
11	Болт М12	-	1
12	Шайба М12	-	1

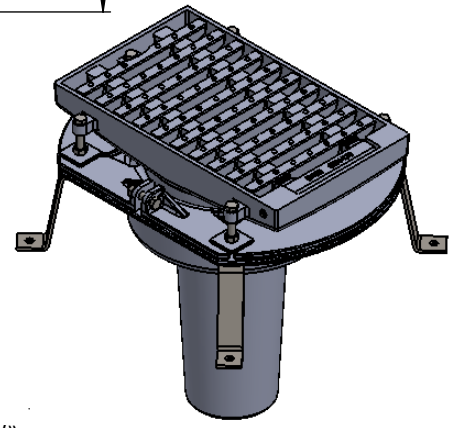
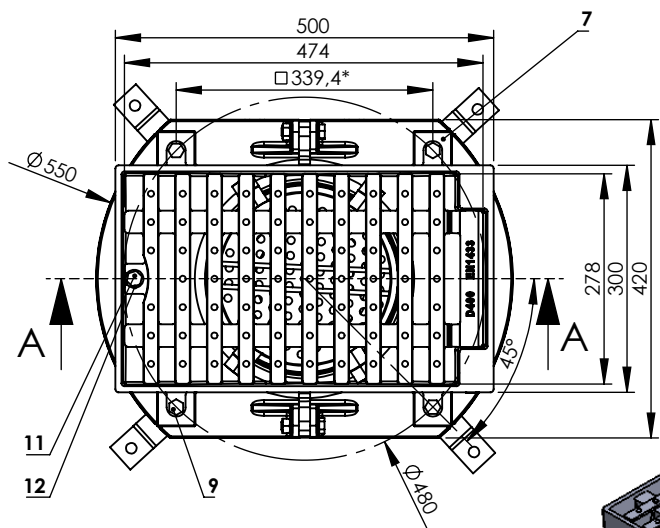
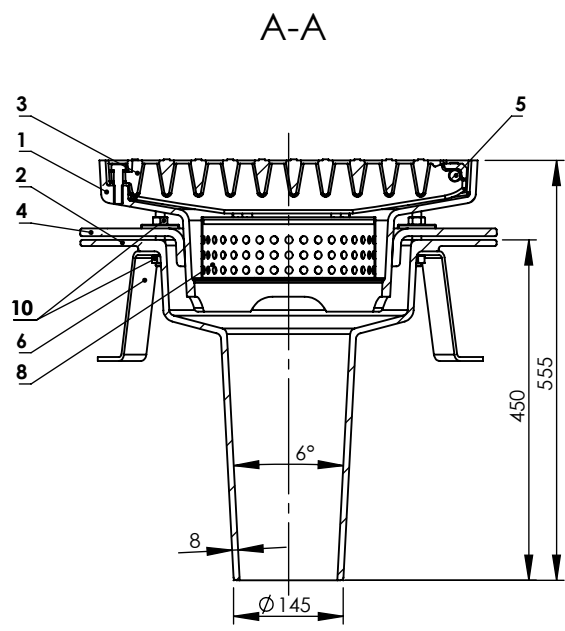

Неуказанные размеры и детали конструкции относятся к фирме ООО «Азертехнолайн»

Дəy Vərəq	Sənəd №	İmza	Tarix			Liter	Kütlə	Miqyas
İşlədi (3D)			16.10.2018		Трап мостовой D400		83,5 kq ± 2%	1:10
İşlədi (2D)			16.10.2018					
						Vərəq	Vərəqlər	
Yoxladı					Материал: ВЧ50	 TEXNİKİ AVADANLIQLAR ZAVODU AZERTEXNOLAYN TEXNOLOGIYA ŞÖBƏSİ		
Təs. etdi								

Корпус верхний

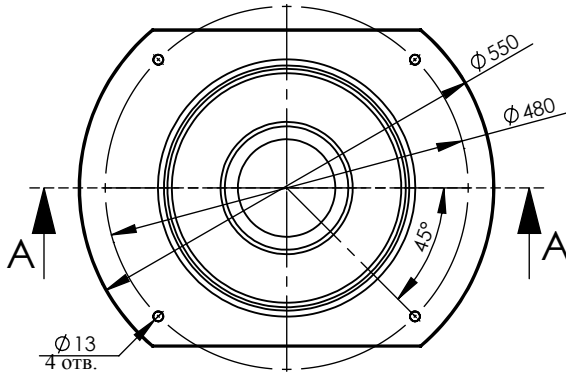
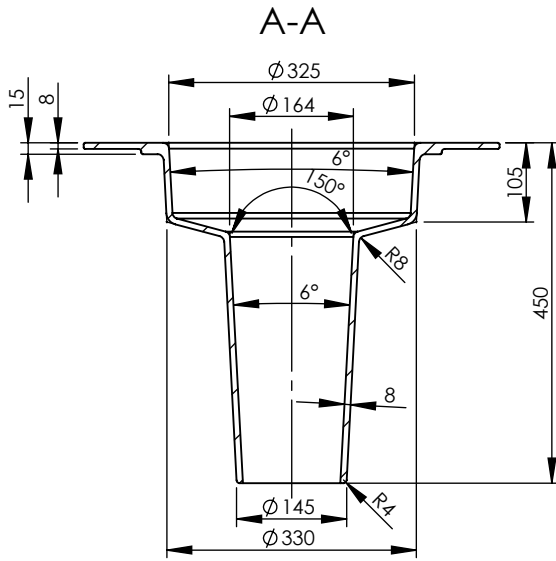

Решетка

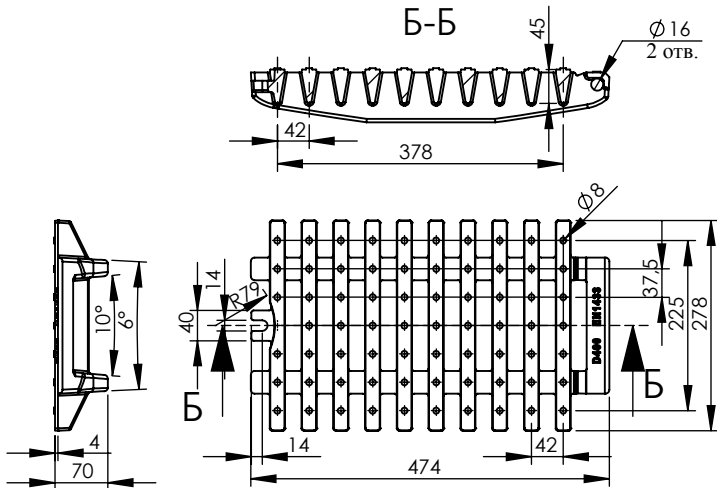

Корпус нижний

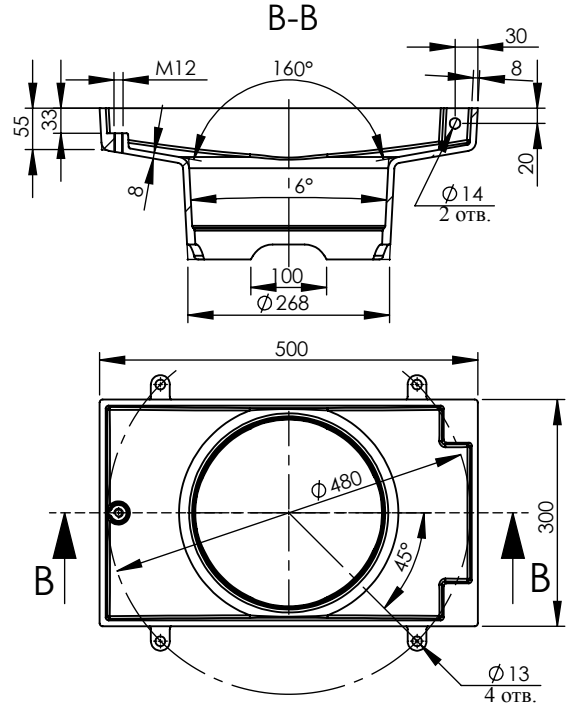

Полукольцо зажимное

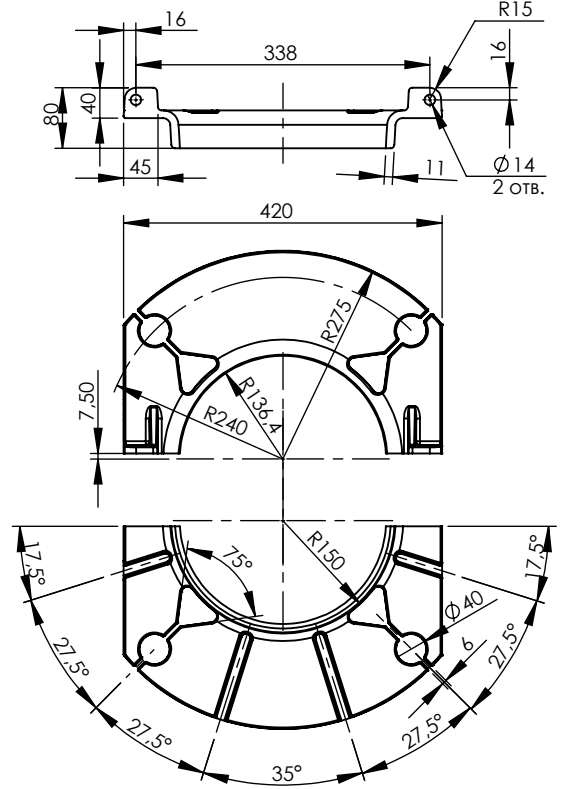

Неуказанные размеры и детали конструкции относятся к фирме ООО «Азертехнолайн»

Дәй Vərəq	Sənəd №	İmza	Tarix	Трап мостовой D400			Liter	Kütlə	Miqyas
İşlədi (3D)			16.10.2018	Детали из чугуна					1:10
İşlədi (2D)			16.10.2018				Vərəq	Vərəqlər	
Yoxladı				Материал: ВЧ50			 TEXNİKİ AVADANLIQLAR ZAVODU TEXNOLOGIYA ŞÖBƏSİ		
Təs. etdi									